

7 747 012 405-03.1RS

Netcom100



BOSCH

da	Installationsvejledning for telefonmodul	2
hu	Szerelési utasítás	11

Tartalomjegyzék

1	Biztonsági tudnivalók és a szimbólumok magyarázata	12
1.1	Szimbólumok magyarázata	12
1.2	Általános biztonsági előírások	12

2	A készülékre vonatkozó adatok	13
2.1	EU megfeleléségi nyilatkozat	13
2.2	Rendeltetésszerű használat	13
2.3	Hulladékkezelés	13
2.4	Műszaki adatok és csatlakozások	14

3	Szerelés	15
3.1	Ellenőrizze a szállítási terjedelmet	15
3.2	Szerelés	15
3.3	Elektromos csatlakozás	16
3.4	Csatlakozás a Heatronic 3-ra	17

4	Üzembe helyezés	18
----------	----------------------------------	-----------

5	Zavarok	19
----------	--------------------------	-----------

1 Biztonsági tudnivalók és a szimbólumok magyarázata

1.1 Szimbólumok magyarázata



A **biztonsági tudnivalókat** szürke háttérű, kerettel ellátott háromszög jelöli a szövegben.

Figyelemfelhívó szavakkal jelöljük a veszély súlyát, amely akkor lép fel, ha annak elkerülésére nem történtek intézkedések.

- **Vigyázat** azt jelenti, hogy kisebb anyagi kár keletkezhet.
- **Figyelem** azt jelenti, hogy könnyebb személyi sérülés, vagy súlyosabb anyagi kár léphet fel.
- **Veszély** azt jelenti, hogy súlyos személyi sérülések történhetnek. Különösen súlyos esetekben fennáll az életveszély.



Utasítások a szövegben a mellettük lévő szimbólummal vannak megjelölve. Ezeket a szöveg felett és alatt vízszintes vonalakkal határoltuk.

A tudnivalók testi épséget nem veszélyeztető, a berendezés károsodását nem okozó helyzetekre vonatkozó fontos információkat tartalmaznak.

1.2 Általános biztonsági előírások

Életveszély az elektromos áram miatt

- ▶ Ne nyissa ki a már csatlakoztatott Netcom100-at.
- ▶ Áramtalanítsa a Netcom100 készüléket kinyitás előtt (húzza ki a hálózati kábelt, vagy a kismegszakítóval kapcsolja le az áramot).

Karbantartás

- ▶ **Javaslat a vevő számára:** A fűtési rendszeren jelentkező üzemzavarokat azonnal szüntettesse meg egy szakszervizzel.
- ▶ **Tudnivalók a vevő számára:** A Netcom100 hálózati csatlakozójának hozzáférhetőnek kell maradnia, hogy a készüléket le lehessen választani az elektromos hálózatról.
- ▶ Szerelést, karbantartást, javítást és zavardiagnosztikát csak fűtéstechnikai szakszerviz végezhet.



2 A készülékre vonatkozó adatok

Ez az utasítás azoknak a szakembereknek szól, akik – szaktudásuk és tapasztalatuk alapján – kellő ismerettel rendelkeznek a fűtési rendszerek és elektromos eszközök telepítéséhez.

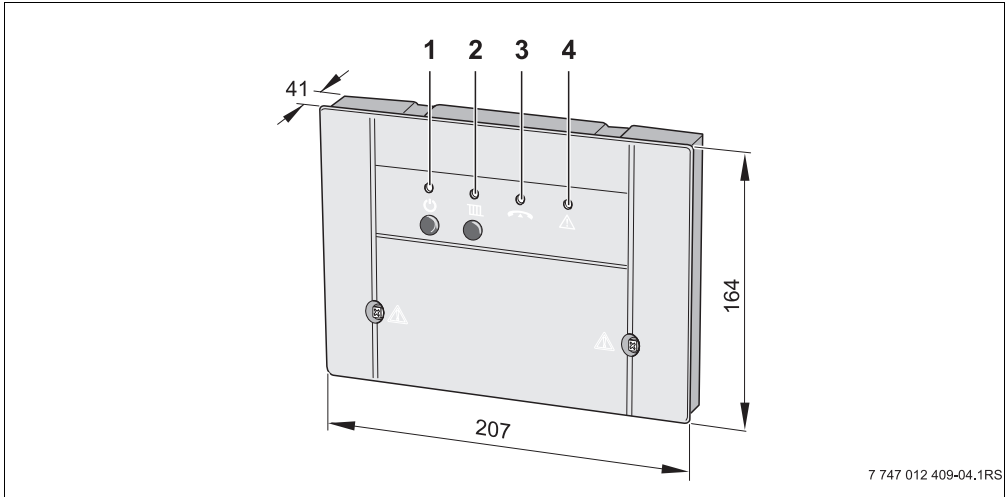
A Netcom100 készülék segítségével telefonon kapcsolhat át a nappali/éjszakai/automatikus üzemmód között, továbbá ellenőrizheti a fűtést. A hozzáférést egy PIN kód védi.



1. ábra Kezelőszervek és a készülék méretei (mm-ben)

- 1  nyomógomb és a zöld LED:
Netcom100 BE/KI
- 2  gomb és piros LED: (üzemmód:
automatikus vagy éjszakai)
- 3 sárga LED: a vonal foglalt
- 4 piros LED: szabályozókészülék hiba

2.1 EU megfelelőségi nyilatkozat

A készülék megfelel a vonatkozó szabványok és irányelvek alapvető követelményeinek. A megfelelőség igazolt. A megfelelőség dokumentumok és a megfelelőségi nyilatkozat eredetije a gyártónál van letétbe helyezve.

2.2 Rendeltetésszerű használat

A Netcom100 telefonos távkapcsoló a fűtési rendszer távkapcsolására és felügyeletére szolgál. Más jellegű felhasználás nem rendeltetésszerű használatnak minősül.

2.3 Hulladékkezelés

- ▶ A készülék csomagolóanyagát a környezetvédelmi szabályok betartásával semmisítse meg.
- ▶ Egy készülék vagy annak cseréje szorult komponensének megsemmisítését egy arra hivatalosan kijelölt helyen környezetkímélő módon végeztesse el.

2.4 Műszaki adatok és csatlakozások

Megjelölés	Tulajdonságok	Sorkapcsok
Tápfeszültség, frekvencia	230 V AC, $\pm 10\%$, 50 Hz, $\pm 4\%$	L, N, PE
Elektromos teljesítményfelvétel	1,5 VA	–
Üzemi hőmérséklet	+5 ... +50 °C	–
Súly	530 g	–

1. tábl. Műszaki adatok

3 Szerelés

3.1 Ellenőrizze a szállítási terjedelmet

- Netcom100

- Telefon-csatlakozókábel
- Szerelési és kezelési útmutató
- Szerelési anyagok és apró alkatrészek

3.2 Szerelés

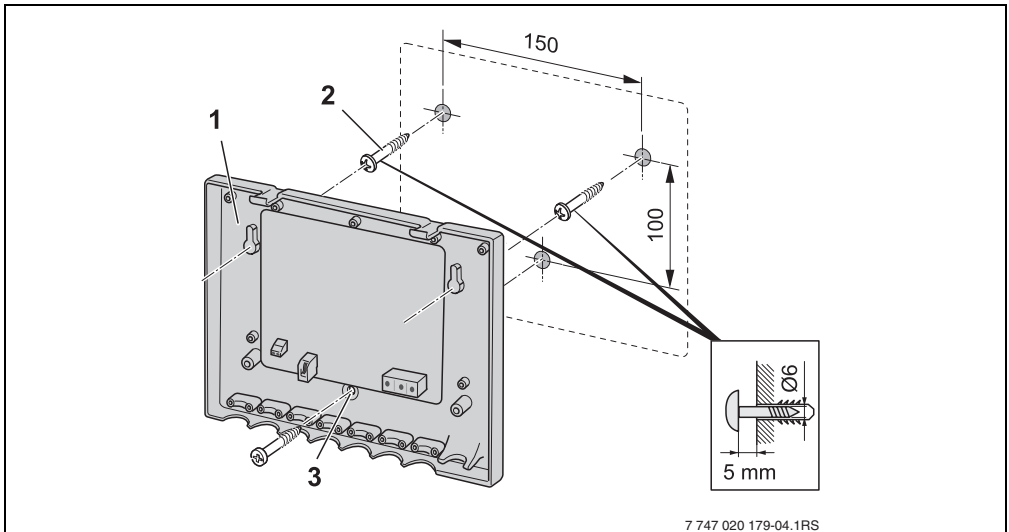

2. ábra A Netcom100 aljzatának felszerelése a falra

- 1 Aljzat
 - 2 Csavarok
 - 3 Furat a kiegészítő rögzítéshez
- ▶ Jelölje be a Netcom100 aljzatához [1] a furatok helyét.
 - ▶ A jelölésnek megfelelően fúrja ki a lyukakat (Ø 6 mm).
 - ▶ Helyezze a tipliket a furatokba, majd csavarja be 5 mm-re kiállóan a mellékelt csavarokat [2]. Akassza fel a Netcom100 aljzatát [1] és húzza meg a csavarokat, szükség esetén a kiegészítő furaton [3] keresztül rögzítse a falon az aljzatot.

3.3 Elektromos csatlakozás



Figyelem: Nyitott készülék esetén életveszély az elektromos áram miatt.

- ▶ A készülék kinyitása előtt: áramtalanítsa a Netcom100-at (húzza ki a hálózati kábelt, vagy a kismegszakítóval kapcsolja le az áramot).

- ▶ Csatlakoztassa a Western csatlakozódugót [3] a Netcom100-ra és a telefonra (szükség esetén adapterrel).

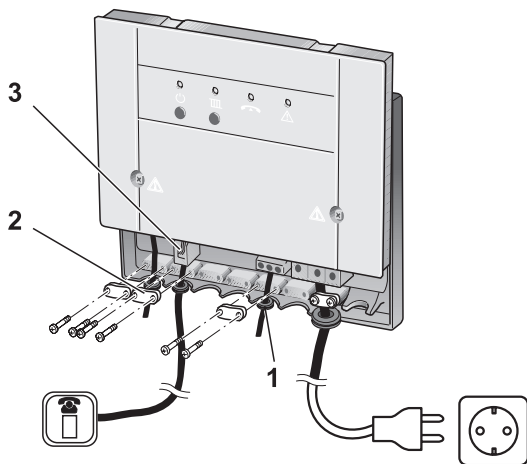

7 747 012 409-06.1RS

3. ábra Elektromos csatlakozás

- 1 Gumivég
- 2 Húzásmegszakító
- 3 Western dugós csatlakozó (4-pólusú)

- ▶ A csatlakozási terv szerint húzolja be a Heatronic 3 szabályozókészüléket (→ 4. ábra, 17. oldal).
- ▶ Eközben húzza rá a gumivéget [1] a vezetékre.
- ▶ Csavarja fel szakszerűen a húzásmegszakítókat [2].
- ▶ Szerelje fel a Netcom100 burkolatát.



Vigyázat: Kikapcsolt fűtési rendszer esetén rendszerkárok a fagyveszély miatt!

- ▶ A Netcom100-at csak a csatlakozási terv szerint csatlakoztassa a Heatronic 3 szabályozókészülékre. Más kombinációk nem megengedettek!
- ▶ Ellenőrizze a fagyvédelmi funkciót.

3.4 Csatlakozás a Heatronic 3-ra

- ▶ A Netcom100-et a csatlakozási tervben ábrázolt módon csatlakoztassa a Heatronic 3-ra.

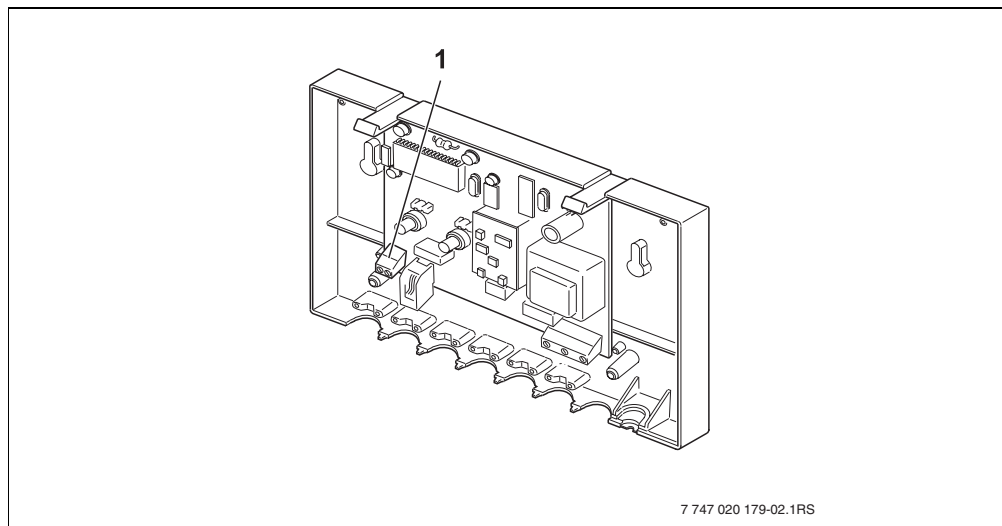



4. ábra Csatlakozás üzemeléshez a fűtőkészülékben lévő Heatronic 3-ra

1 Busz csatlakozó

- ▶ Kösse össze a Busz csatlakozót [1] a Heatronic 3 B/B sorkacsaival.
(a vezeték mérete legalább $2 \times 0,25 \text{ mm}^2$)

4 Üzembe helyezés

- ▶ Dugja be a Netcom100 hálózati csatlakozóját a dugaszolóaljzatba.
- ▶ Kapcsolja be a fűtési rendszert.
- ▶ Kapcsolja be a Netcom100-at a  gombbal.
- ▶ A kapcsolási funkció manuális ellenőrzése céljából nyomja meg a  gombot a Netcom100-on.
- ▶ Szükség esetén változtassa meg a PIN kódot és adja meg a hibaüzenet hívási cél állomását. (Lásd a Netcom100 kezelési utasítását.)
- ▶ Egy hőmérséklet érzékelő kihúzásával idézzen elő hibajelenséget a Heatronic 3 szabályozókészüléken és ellenőrizze a hibaüzenet továbbítását.
- ▶ Dugja vissza a hőmérséklet érzékelőt.

5 Zavarok

Hibajelenség	Ok	Elhárítás
Nem lehet bekapcsolni a Netcom100-at	Nincs hálózati feszültség	▶ Ellenőrizze a hálózati feszültséget
	Hibás a Netcom100	▶ Cserélje ki a Netcom100-at
A Netcom100 nem kapcsol át	Hibás kábelezés	▶ Ellenőrizze hogy rendben van-e a kábelezés (→ 4. ábra, 17. oldal) ▶ Tesztelje le a  gombbal a Netcom100-at
A vezérlés nem ismeri fel a Heatronic 3 szabályozókészülék zavarait	Hibás kábelezés A piros LED (→ 1. ábra [4], 13. oldal) világít	▶ Ellenőrizze hogy rendben van-e a kábelezés (→ 4. ábra, 17. oldal)
A zavarok nem kerülnek továbbításra	Hiba a telefonos kapcsolatban	▶ Telefon segítségével ellenőrizze a telefonos kapcsolatot
	Nincs megadva telefonszám	▶ Adja meg a telefonszámot

2. tábl. A lehetséges zavarok listája

Bosch Thermotechnik GmbH
Junkersstrasse 20-24
D-73249 Wernau

www.bosch-thermotechnology.com